

PROTECTION PAR POSTE

DESCRIPTIF

Cette protection permet une adaptation sur un poste de travail semi-automatique, ou sur une zone de chargement manuel.

Le système de compensateur d'efforts permet une ouverture rapide et aisée.

Cette protection existe aussi en version motorisée.

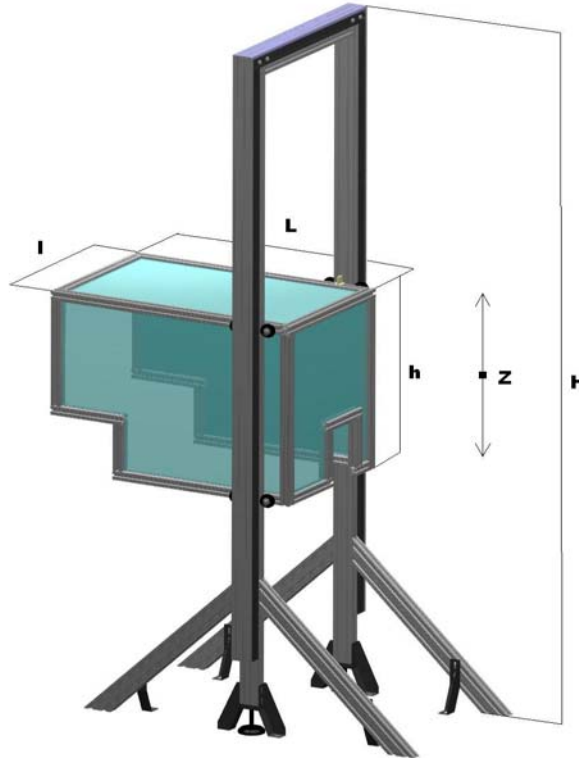

CARACTERISTIQUES ET DIMENSIONS :

Produit disponible en CAO(2D et 3D)

TYPE: DM PM 100		
DIMENSIONS	Mini	Maxi
L	500	1500
l	500	1500
H	2100	4500
h	500	1500
Axe Z	600	1600

Asservissements

- Les capteurs de positions peuvent fournis et installés sur demande après étude du cahier des charges.

Option

- Version motorisée disponible.

APPLICATIONS

Cette protection s'adapte sur des lignes de production ou sur des postes individuels.